

C-Bow Taschenhalter / Soft bag holder

HONDA Integra 700

ab Baujahr 2013 / from date of manufacture 2013

Artikel Nr.: / Item-no.:

630972 00 01 schwarz/black



DE INHALT
GB CONTENTS

2	700007063	C-Bow schwarz	2	700007063	C-Bow black
1	700007900	C-Bow Halteadapter links	1	700007900	C-Bow adapter left
1	700007901	C-Bow Halteadapter rechts	1	700007901	C-Bow adapter right
4	150.784	Zylinderschraube ISK M8 x 30mm	4	150.784	allen screw M8 x 30mm
8	150.915	Sechskantschraube M6 x 16mm	8	150.915	hexagon bolt M6 x 16mm
8	150.809	U-Scheibe Ø6,4	8	150.809	washer Ø6,4
4	150.810	U-Scheibe Ø8,4	4	150.810	washer Ø8,4
6	150.808	Karosseriescheiben Ø26xØ8,4x1,5mm	6	150.808	body washer Ø26xØ8,4x1,5mm
4	270.100	Stopfen für Bohrungen Ø12mm	4	270.100	cap for borings Ø12
1	270.109	Moosgummistreifen 20 cm	1	270.109	foam rubber
2	275.002	Gummistopfen ø20 mm (HS Puffer)	2	275.002	rubber stopper Ø20

DE EINSCHRÄNKUNG
GB LIMITATION

Nicht mit Original-Gepäckbrücke kombinierbar. Kombinierbar mit Alurack 650972 01 01.
Cannot be combined with original rear rack. Combinable with alurack 650972 01 01.



Weiteres Zubehör auf unsere Homepage. More accessories: see our homepage.



Hepco & Becker GmbH
An der Steinmauer 6
D-66955 Pirmasens
Germany

Tel.: +49 (0)6331 - 1453 - 100
Fax: +49 (0)6331 - 1453 - 120
eMail: vertrieb@hepco-becker.de
www.hepco-becker.de

210612051016/11217

C-Bow Taschenhalter / Soft bag holder

HONDA Integra 700

ab Baujahr 2013 / from date of manufacture 2013

Artikel Nr.: / Item-no.:

630972 00 01 schwarz/black



DE WICHTIG
GB IMPORTANT

Die Voraussetzung für die Montage ist natürlich eine gewisse technische Erfahrung. Wenn Sie sich nicht sicher sind, wie man eine bestimmte Arbeit ausführt, sollten Sie diese Ihrer Fachwerkstatt überlassen. Ziehen sie alle zugänglichen Schrauben zuerst nur locker an. Nachdem alles montiert ist, werden die Schrauben dann auf das entsprechende Anzugsmoment festgezogen. Dadurch wird sichergestellt, dass das Produkt spannungsfrei angebaut ist. Anzugsmomente beachten! Nach der Montage alle Verschraubungen auf festen Sitz kontrollieren!

Of course, the assembly requires a certain technical experience. If you are not sure how to execute a determined action, you should ask your local distributor to do it. First, tighten all screws only loosely. After mounting all parts, the screws should be tightened to the torque specified. This guarantees, that the product is mounted without tension. Observe the tightening torques of the manufacturer! Control all screw connections after the assembling for tightness!

DE BENÖTIGTE WERKZEUGE
GB TOOLS REQUIRED

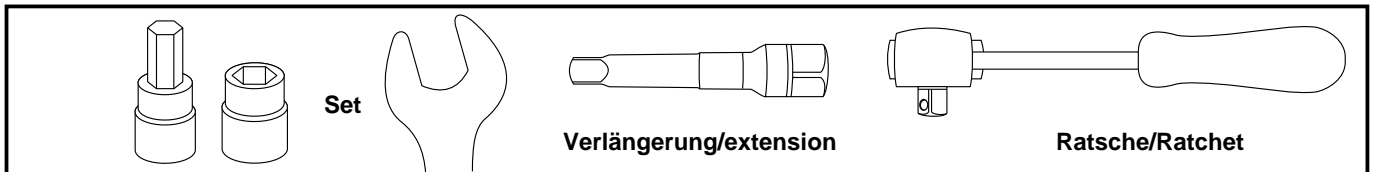

DE VORBEREITUNG
GB PREPARING

Soziussitzbank öffnen, und die Haltegriffe demontieren.
An den Halteadapter im Bereich der Verkleidung Moosgummi anbringen.
Open seat and dismantle handle bars.
Stick foam rubber inside the adapter in the region of the plastic side covers.

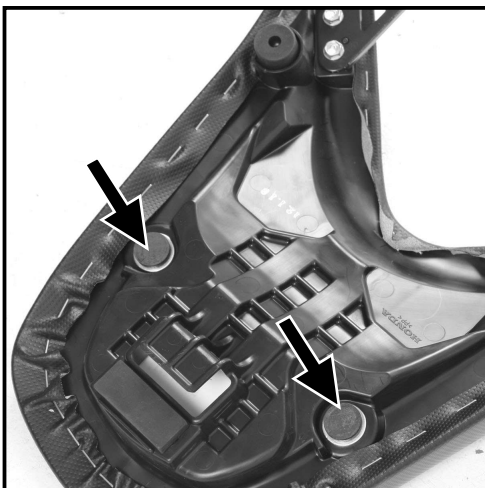

Vorbereitung der Soziussitzbank:

Die hinteren Gummistopfen der Soziussitzbank durch die mitgelieferten, neuen Gummistopfen ersetzen. Zwischen Sitzbank und Stopfen die Karosseriescheiben $\varnothing 26 \times \varnothing 8,4 \times 1,5$ einsetzen.

Preparing of the pillion seat:

change the rear rubber stopper with the new one, included in this kit.
Add body washer $\varnothing 26 \times \varnothing 8,4 \times 1,5$ between seat and rubber stopper.



2x

2x

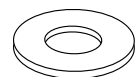

C-Bow Taschenhalter / Soft bag holder

HONDA Integra 700

ab Baujahr 2013 / from date of manufacture 2013

Artikel Nr.: / Item-no.:

630972 00 01 schwarz/black



DE MONTAGEANLEITUNG
GB MOUNTING INSTRUCTIONS

Montage der Halteadapter

links und rechts :

Den Halteadapter zusammen mit den Haltegriffen mit den Inbusschrauben M8x30 sowie U-Scheiben Ø8,4 montieren. Zwischen Adapter und Rahmen die Karoseriescheiben Ø26xØ8,4x1,5mm fügen.

In die freien Bohrungen der Halteadapter die mitgelieferten Stopfen Ø12mm eindrücken. Die Bohrungen sind für die zusätzliche Montage eines Alu-Racks vorgesehen.

Fastening of the rack adapter
left and right :

together with the handle bars with allen screws M8 x 30 and washer Ø8,4. Sandwich body washers Ø26xØ8,4x1,5mm between adapter and frame. Stick the plastic caps into the free borings. The borings will be used when mounting the optional alurack.

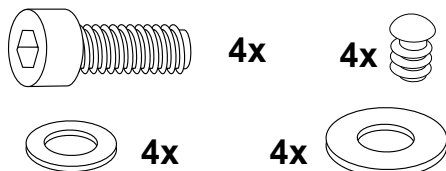

1

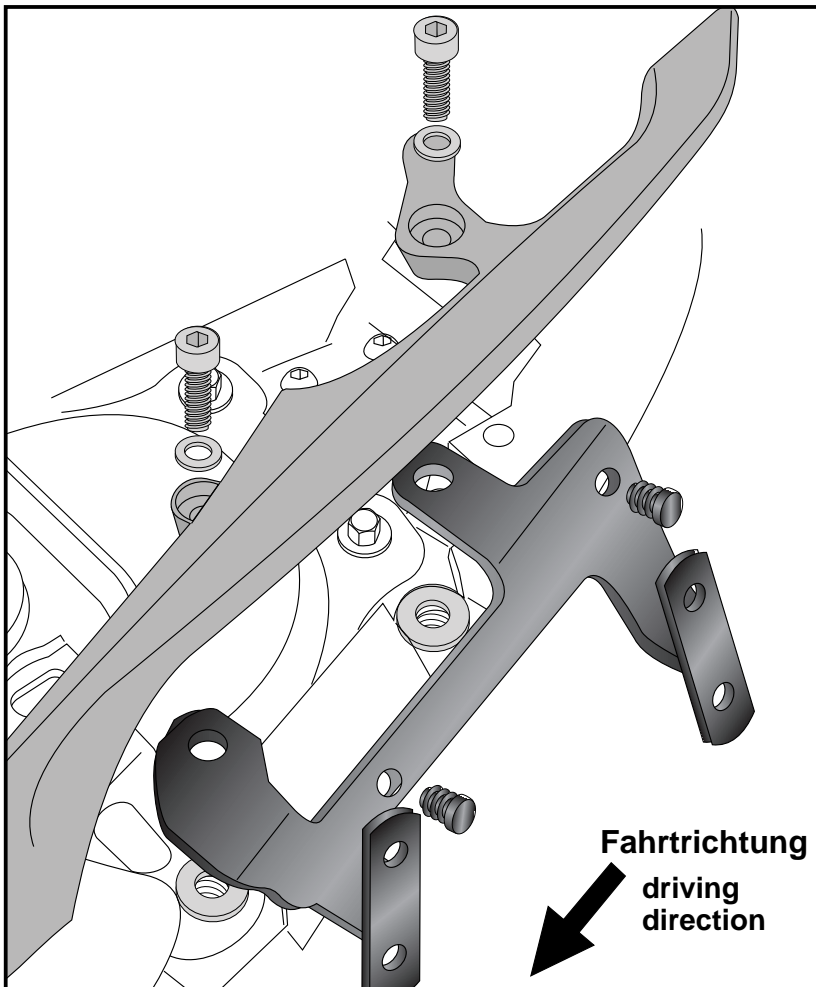

Montage der C-Bow links + rechts:

Dazu die Sechskantschrauben M6x16 und die U-Scheiben Ø6,4 verwenden. Alle Teile korrekt ausrichten und die Verschraubungen festziehen.

Fastening of the C-Bow:

with hexagon bolts M6 x 16 and washers ø6,4.

After mounting all parts, the screws should be tightened to the torque specified.



2

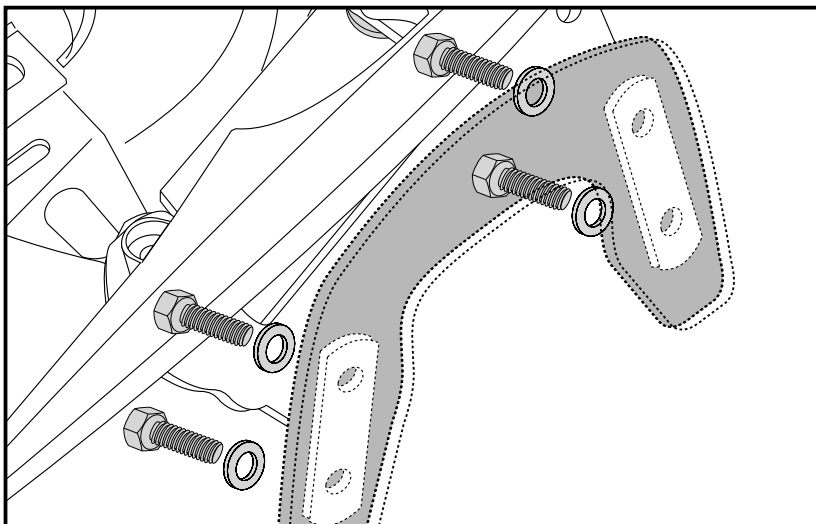

DE ACHTUNG
GB CAUTION

Nach der Montage alle Verschraubungen auf festen Sitz kontrollieren ! Abgebaute Teile wieder montieren. Bitte beachten Sie unsere beigefügten Serviceinformationen.
Control all screw connections after the assembling for tightness! Reassemble the dismantled parts. Please notice our enclosed service information.